

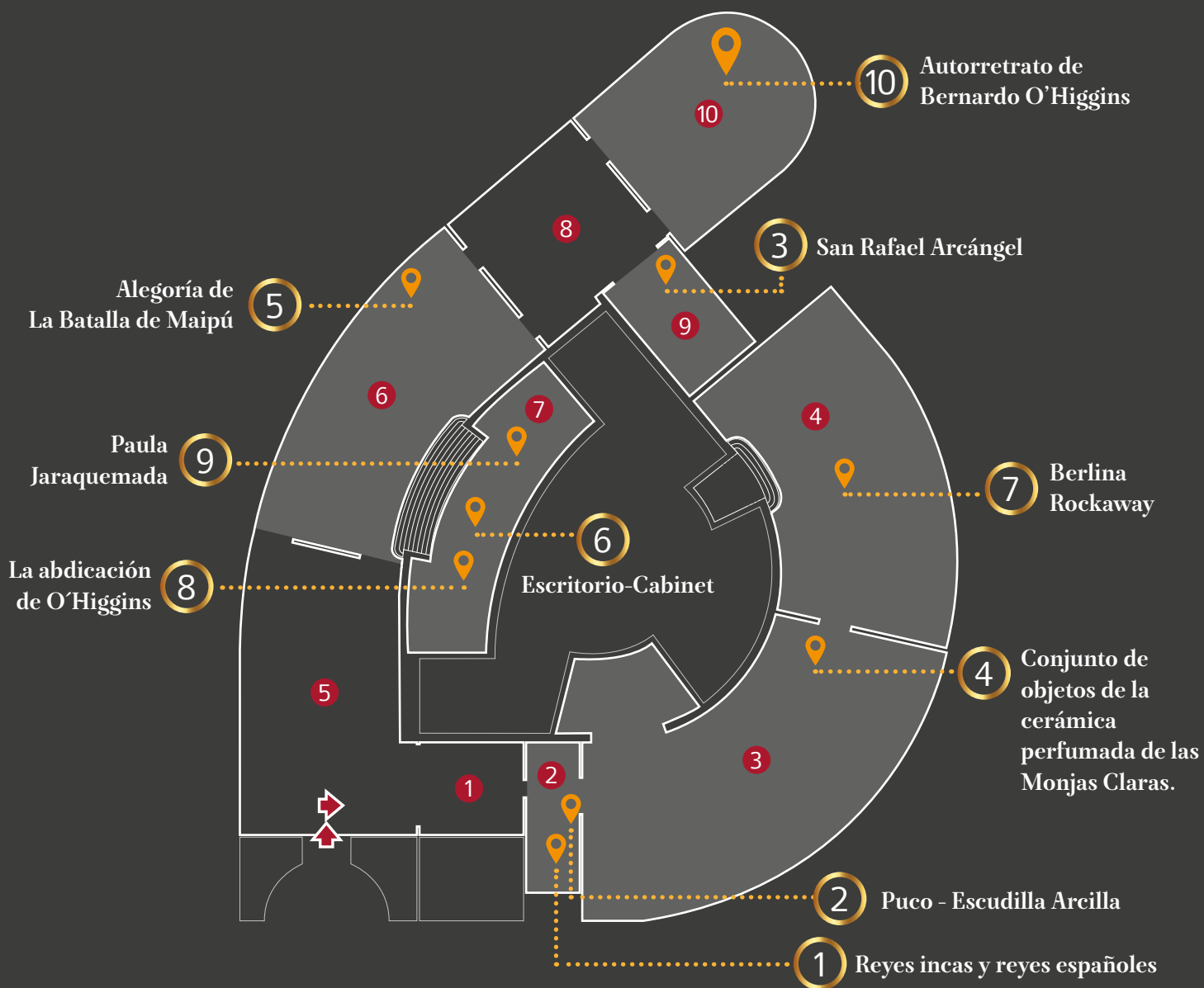



Nuestro Aniversario

LO CELEBRAMOS PINTANDO



1 Textiles

 Textiles europeos

2 Precusores de Chile

 Las culturas Precolombinas

 Organización territorial de España en América

3 Chile desde la Colonia al s.XIX

 Salón mobiliario concha de perla

 Moda y costumbres

 Artes decorativas de América colonial

 Imaginería religiosa

4 Carruajes

 El carruaje en Chile

5 Arte Colonial

 Artes decorativas de América colonial

 Arte religioso Litúrgico

6 Independencia

 El proceso de Independencia

 Pintura Chilena

7 Salones

 Pintura Religiosa europea

 Vida privada en el siglo XIX

8 República

 Vida privada en el siglo XIX

 Ornamentos diplomáticos y presidenciales

9 Imaginería colonial

 Imaginería Americana

 Retratos de obispos de Santiago

10 Documentos Históricos

 Documentos Históricos



NUESTRO ANIVERSARIO LO CELEBRAMOS PINTANDO

El Museo del Carmen de Maipú celebra sus 65 años en la vida de la comuna y como un referente cultural e histórico, cuya colección sigue asombrando a nuestros visitantes de todas las edades.

En esta oportunidad como parte de nuestras celebraciones el área de educación y mediación a través de MCM lúdico, ha querido realizar este primer librito coloreable “Nuestro aniversario lo celebrando pintando” para todos aquellos que disfrutan del patrimonio histórico y artístico con las 10 piezas más significativas de la colección; las que han sido elegidas de acuerdo con el quehacer diario los distintos visitantes y estudiantes que han participado en las actividades del MCM lúdico.

La selección no ha sido fácil, ya que en el museo se exhiben de manera permanente alrededor de 3000 objetos, los gustos son muy variados y atienden a las distintas experiencias con sus visitantes, por eso se incluyen objetos de pequeño formato como las cerámicas perfumadas de las monjas clarisas del siglo XIX, que no alcanzan a medir 10 centímetros al mural de la Alegoría de la Batalla de Maipú cuyo largo es de 20 metros, en

ambos la curiosidad se despierta por las distintas escalas de los objetos.

Los muebles también son un atractivo para nuestros visitantes, por eso se incluye el escritorio Cabinet de madera rojo lacado de influencia oriental, que causa el asombro de los adultos y los jóvenes quienes se maravillan por los cajoncillos y lo que pudieron guardar en su interior. En el caso de la colonial se seleccionó el Arcángel San Gabriel que destaca por su policromía y talla en movimiento. De la colección de pintura se han escogido aquellas que ponen en valor la historia nacional el autorretrato de O’Higgins, curiosa miniatura realizada por el prócer donde destaca su habilidad con las artes, el retrato de doña Paula Jaraquemada, la que es muy llamativa para quienes nos visitan debido al sofisticado peinado recogido en bandos. Por último, importante es destacar el boceto de “La abdicación de O’Higgins”, realizado por el pintor francés Raimondo Monvoisin hacia 1853, pintura de pequeño formato que de acuerdo con recientes investigaciones¹ es un referente para la pintura histórica nacional y debe ser parte del imaginario de todos los chilenos.

¹ Monvoisin en América: avances, perspectivas, proyecciones. Seminario Internacional. Museo Nacional de Bellas Artes Chile, marzo 2020.

1 Reyes e Incas españoles

MCM 65 Años
2



Escuela Cuzqueña
Siglo XVIII
Óleo sobre madera
Adquisición: Luis Baeza Frías



ATAHUALPA YNCA XIV

CARLOS V. REY XV. D ESPAÑA

2 Puco o Escudilla

MCM 65 Años

4



Cultura diaguita
1200-1400 d. C.
Chile (norte semiárido)
Cerámica modelada, engobada
y policromada
Donación: Familia Guzmán Watine

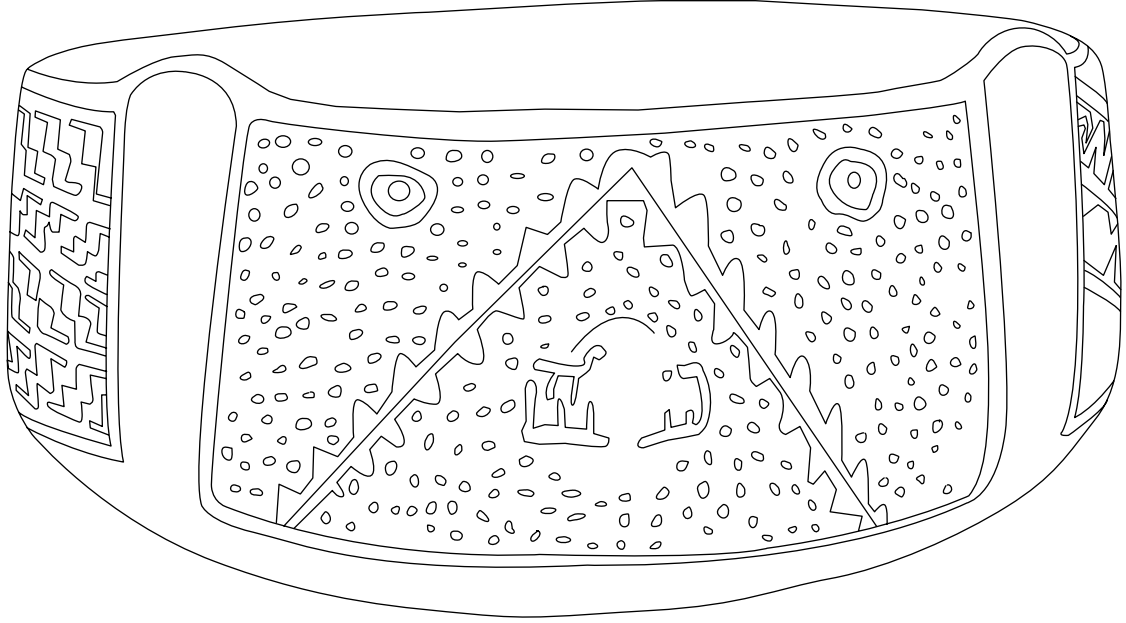
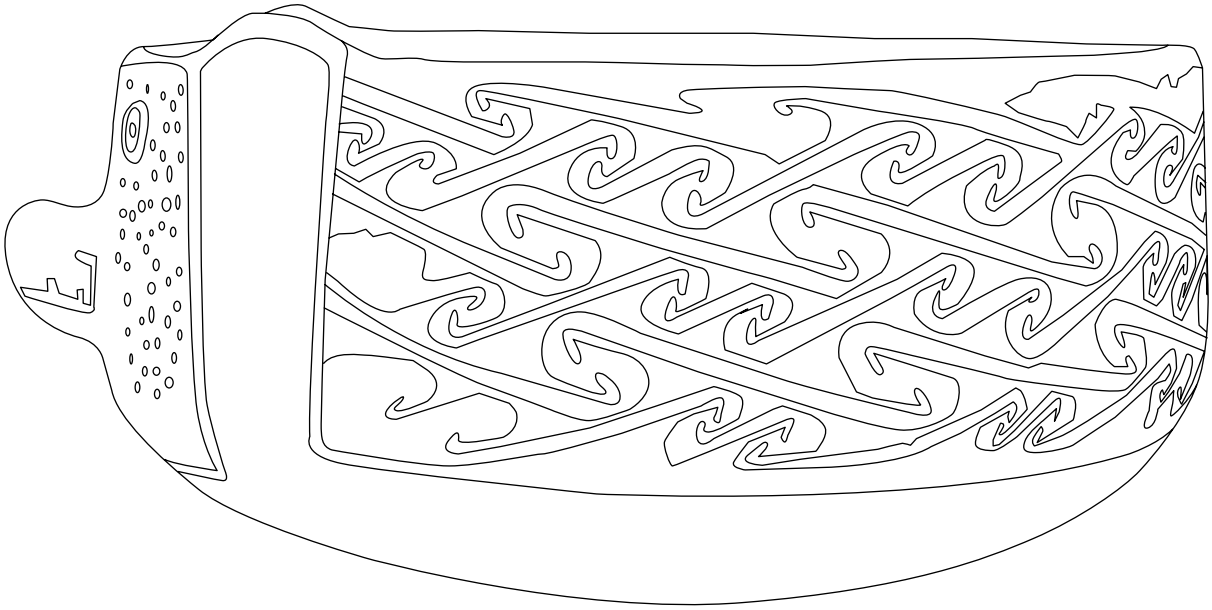

3 San Rafael Arcángel



Autor desconocido
Escuela Quiteña
Siglo XVIII
Escultura
Talla en madera policromada, chinesco
y ojos de vidrio



4

Tetera

∞ | MCM 65 Años



Monjas Clarisas
Siglo XIX
Cerámica policromada con decoraciones
florales y mariposas (tembleques)
Donación: Esther Lois Cortés



5. Mural Alegoría de La Batalla de Maipú

MCM 65 Años

10

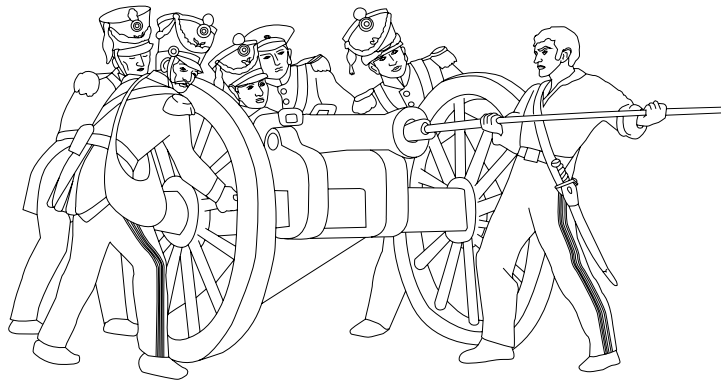

Fray Pedro Subercaseaux
1954
Óleo sobre tela



6

Escritorio-Cabinet



Estilo Chippendale
Siglo XVIII
Madera lacada y dorada
Pertenebió al Marqués de Casa Real
Don Francisco García Huidobro



7

Berlina Rockaway

MCM 65 Años

14



Carrocería Bardeau Hmnos

Chile

Siglo XIX

Carruaje de uso público, de paseo, ciudad
y arriendo

Donación: Arturo Cousiño Lyon

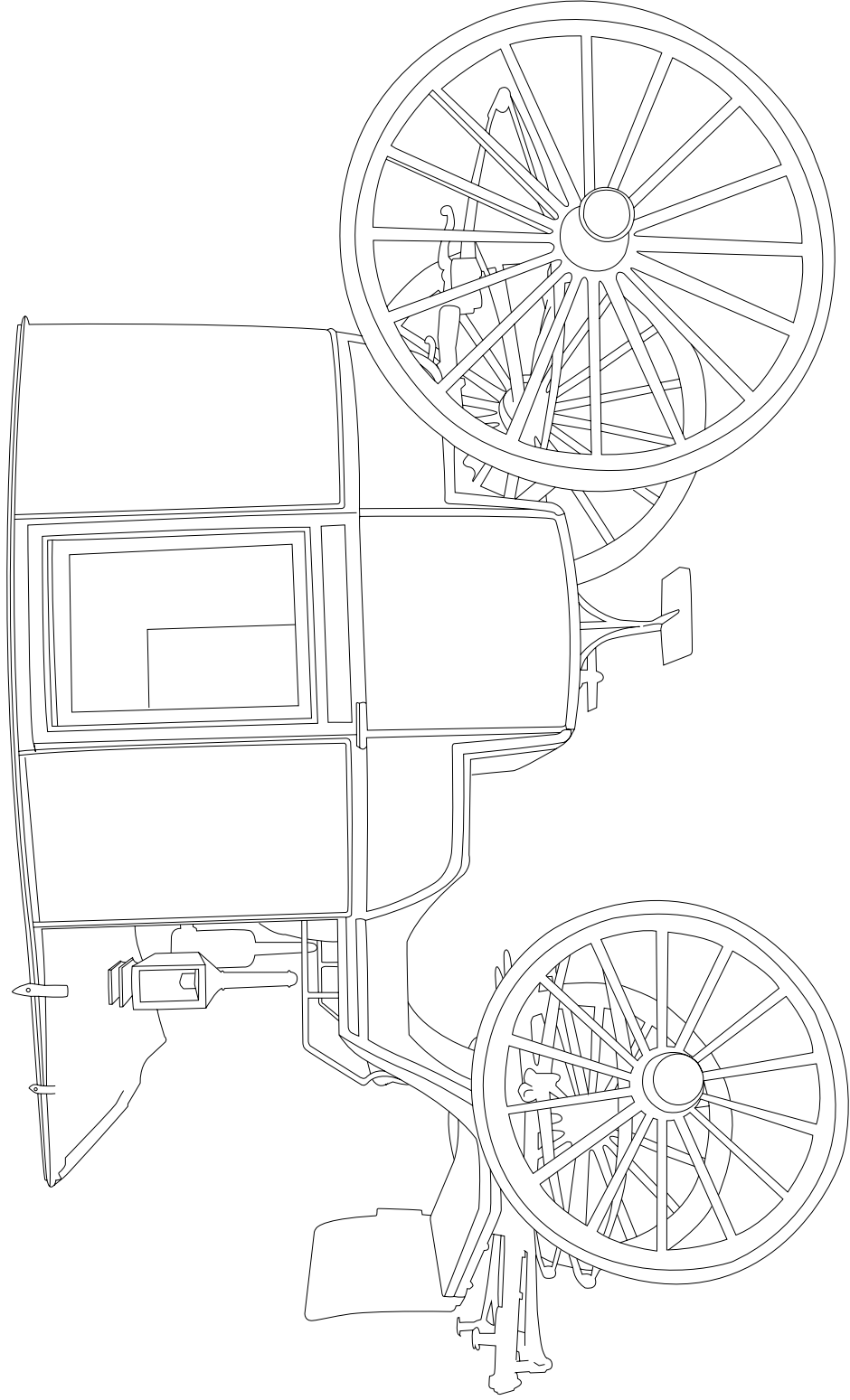

8

Boceto de la Abdicación de Bernardo O'Higgins



Raimond Monvoisin (1790-1870)
Siglo XIX
Óleo sobre tela

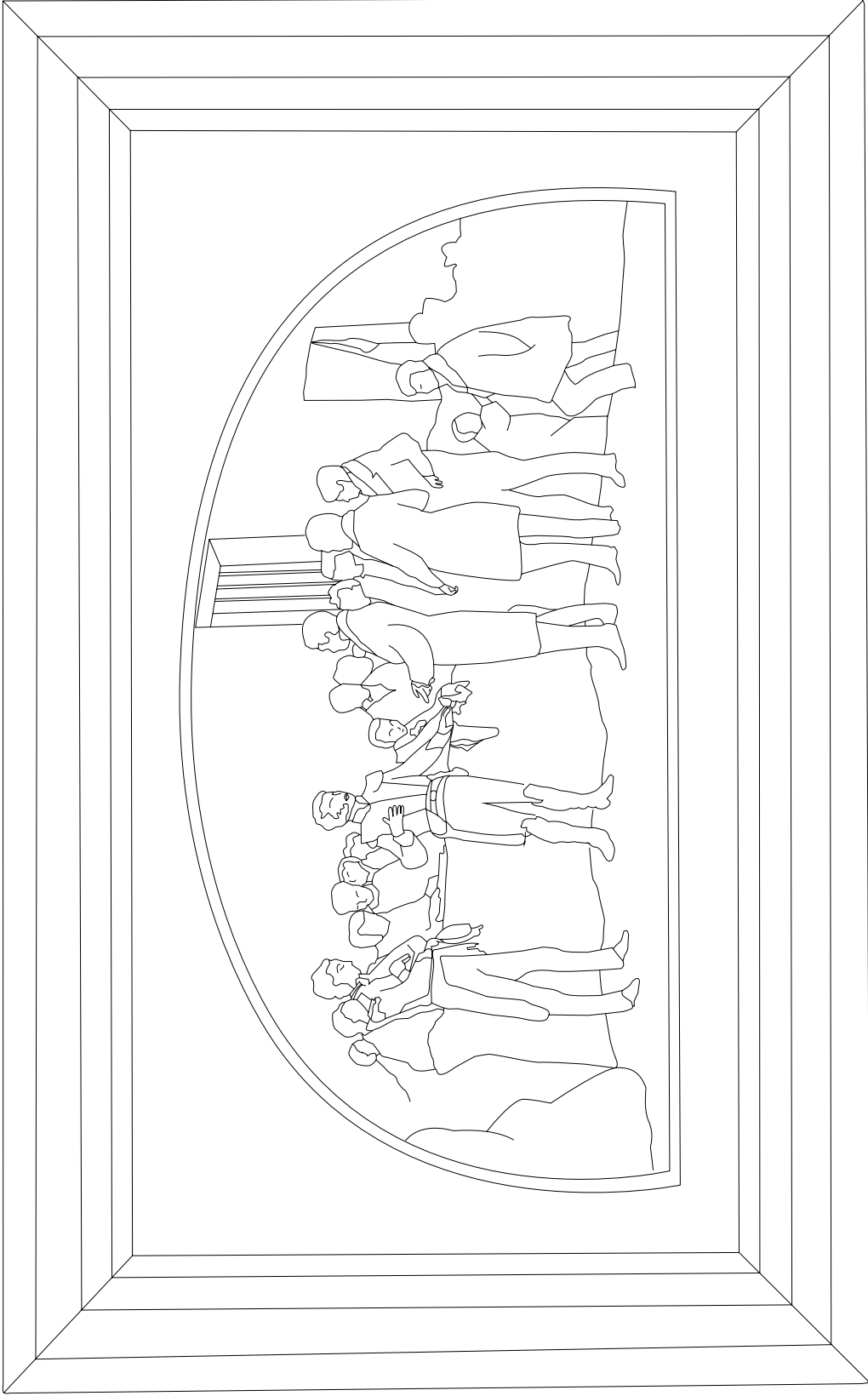

9

Retrato de Paula Jaraquemada



Martín Francis Drexel (1792-1863)
Siglo XIX
Estilo Romántico Naturalista
Óleo sobre tela
Donación: Sergio Altamirano Orrego



10

Autorretrato de Bernardo O'Higgins



Bernardo O'Higgins (1778-1842)
circa 1820
Miniatura en óleo sobre marfil
Legado: Carlos Schaible

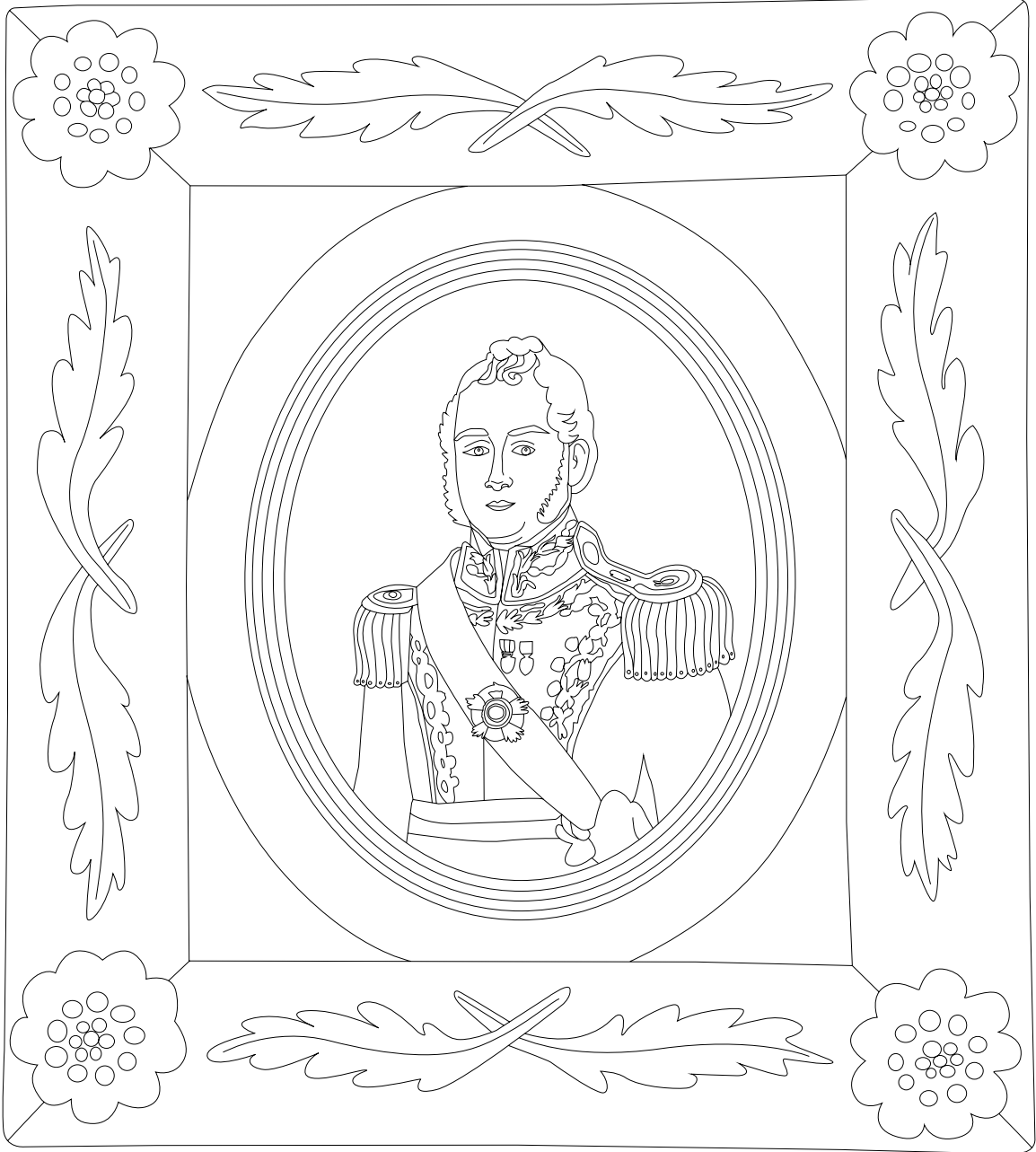

1

Pág.2



Reyes e Incas españoles

Escuela Cuzqueña

Siglo XVIII

Óleo sobre madera

Adquisición: Luis Baeza Frías

2

Pág.4



Puco o Escudilla

Cultura diaguita

1200-1400 d. C.

Chile (norte semiárido)

Cerámica modelada, engobada
y policromada

Donación: Familia Guzmán Watine

3

Pág.6



San Rafael Arcángel

Autor desconocido

Escuela Quiteña

Siglo XVIII

Escultura

Talla en madera policromada,
chinesco y ojos de vidrio

4

Pág.8



Tetera

Monjas Clarisas

Siglo XIX

Cerámica policromada con decoraciones
florales y mariposas (tembleques)

Donación: Esther Lois Cortés

5

Pág.10



Mural Alegoría de La Batalla de Maipú

Fray Pedro Subercaseaux

1954

Óleo sobre tela

6

Pág.12



Escritorio-Cabinet

Estilo Chippendale

Siglo XVIII

Madera lacada y dorada

Perteneció al Marqués de Casa Real

Don Francisco García Huidobro

7

Pág.14



Berlina Rockaway

Carrocería Bardeau Hmnos Chile

Siglo XIX

Carruaje de uso público, de paseo, ciudad y arriendo

Donación: Arturo Cousiño Lyon

8

Pág.16



Boceto de la Abdicación de Bernardo O'Higgins

Raimond Monvoisin (1790-1870)

Siglo XIX

Óleo sobre tela

9

Pág.18



Retrato de Paula Jaraquemada

Martín Francis Drexel (1792-1863)

Siglo XIX

Estilo Romántico Naturalista

Óleo sobre tela

Donación: Sergio Altamirano Orrego

10

Pág.20



Autorretrato de Bernardo O'Higgins

Bernardo O'Higgins (1778-1842)

circa 1820

Miniatura en óleo sobre marfil

Legado: Carlos Schaible

Colecciones de
Museo del Carmen de Maipú
Octubre 2021



MUSEO
DEL CARMEN
DE MAIPÚ

65
AÑOS



Ministerio de
las Culturas,
las Artes y el
Patrimonio

Gobierno de Chile



MUSEO
DEL CARMEN
DE MAIPÚ



Consulta por las **VISITAS VIRTUALES**
a las colecciones y actividades
del MCM en:
mediacion@museodelcarmen.cl
Teléfono: (56 2) 253 17067
anexo 204

HORARIOS

Martes a viernes: 10:00 a 13:30 hrs.
y de 15:00 a 17:30 hrs.
Entrada gratuita
Cerrados los feriados a excepción
del 16 de julio.

¿CÓMO LLEGAR?

Camino Rinconada 700,
costado norte Templo Votivo
de Maipú. Metro línea 5,
Estación Plaza Maipú.

www.museodelcarmen.cl

